

AUTHOR®

STYLO

Velikost	S/T	T/T a	T/T h	H/T	C/S	W/B	S/T angle	H/T angle	F/L	B/B	F/R
9"	229	364	375	90	305	717	74,0	73,0	264	-5	34

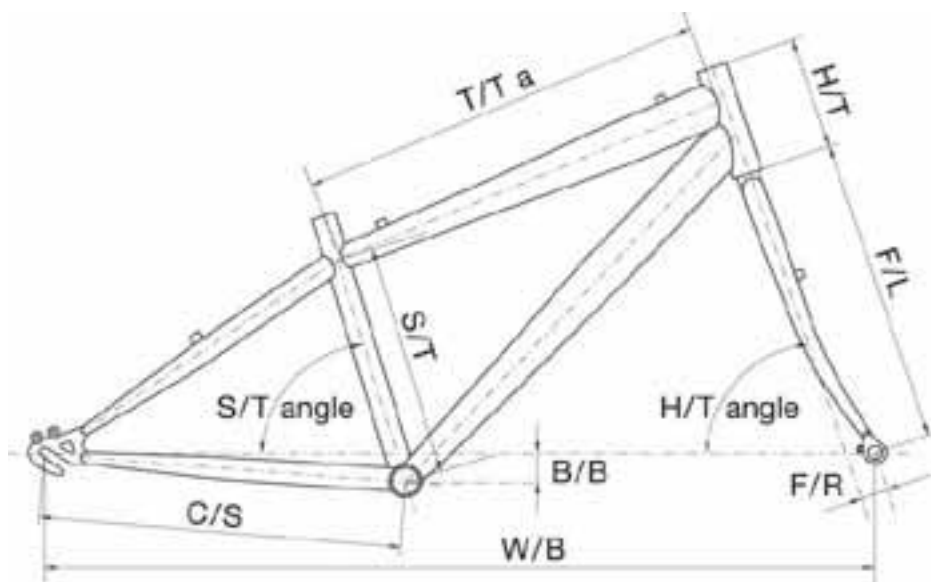

- S/T c/t** – seat tube, (center-top) délka sedlové trubky, od středu středového složení po její vrchol
- S/T c/c** – seat tube (center-center), délka sedlové trubky, od středu středového složení po osu horní rám. trubky
- T/T h** – top tube horizontal – horizontální délka horní rámové trubky
- T/T a** – top tube actual – skutečná délka horní rámové trubky
- H/T** – head tube – délka hlavové trubky
- W/B** – wheel base, rozvor kol (osová vzdálenost os předního a zadního kola)
- C/S** – chain stay, délka řetězové vřpěry
- S/T an.** – seat tube angle, úhel mezi osou sedlové trubky a pomyslnou spojnicí osy předního a zadního kola
- H/T an.** – úhel mezi osou hlavové trubky a pomyslnou spojnicí osy předního a zadního kola
- F/L** – fork length, délka vidlice, od spodní části hlavového složení po střed předního kola
- F/R** – vzdálenost mezi osou hlavové trubky a osou vidlice měřené ve středu předního kola, tzv. off set
- B/B** – vzdálenost mezi pomyslnou spojnicí středů kol a středu středového složení, měřenou od středového složení