

AUTHOR®

JET

| Velikost | S/T | T/T a | T/T h | H/T | C/S | W/B | S/T angle | H/T angle | F/L | B/B | F/R |
|----------|-----|-------|-------|-----|-----|-----|-----------|-----------|-----|-----|-----|
| 7" | 170 | 325 | 324 | 70 | 247 | 611 | 73,0 | 71,0 | 230 | -40 | 25 |

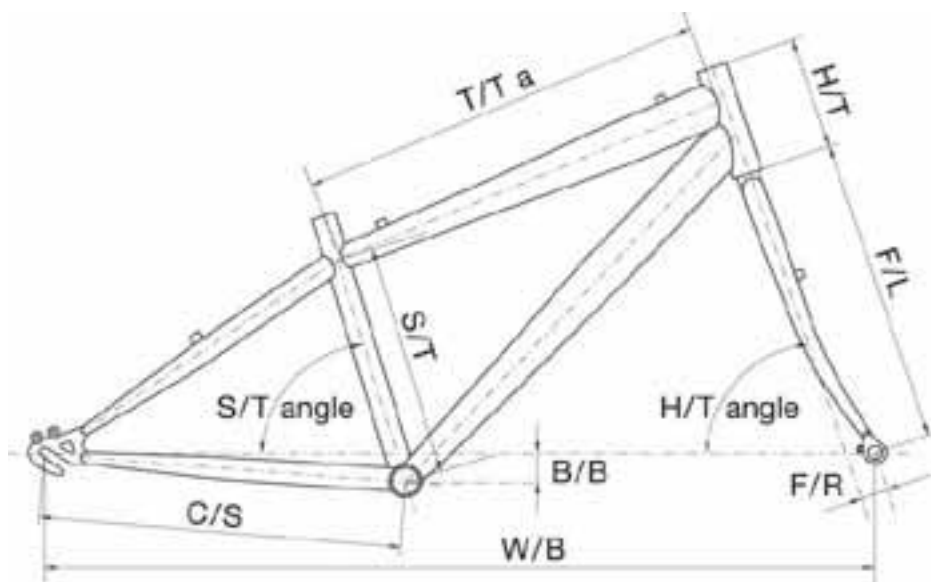

- S/T c/t** – seat tube, (center-top) délka sedlové trubky, od středu středového složení po její vrchol
- S/T c/c** – seat tube (center-center), délka sedlové trubky, od středu středového složení po osu horní rám. trubky
- T/T h** – top tube horizontal – horizontální délka horní rámové trubky
- T/T a** – top tube actual – skutečná délka horní rámové trubky
- H/T** – head tube – délka hlavové trubky
- W/B** – wheel base, rozvor kol (osová vzdálenost os předního a zadního kola)
- C/S** – chain stay, délka řetězové vřpěry
- S/T an.** – seat tube angle, úhel mezi osou sedlové trubky a pomyslnou spojnicí osy předního a zadního kola
- H/T an.** – úhel mezi osou hlavové trubky a pomyslnou spojnicí osy předního a zadního kola
- F/L** – fork length, délka vidlice, od spodní části hlavového složení po střed předního kola
- F/R** – vzdálenost mezi osou hlavové trubky a osou vidlice měřené ve středu předního kola, tzv. off set
- B/B** – vzdálenost mezi pomyslnou spojnicí středů kol a středu středového složení, měřenou od středového složení